

# ACM-ECHO

Mitteilungsblatt des Automobil-Club München von 1903 e.V. – Ältester Ortsclub des ADAC

---

45. Jahrgang

Nr. 10

Oktober 1983

## *Einladung* zur *Jahresschlußfeier*

am Samstag, 26. November 1983 im  
Hotel Holiday Inn  
(Leopoldstraße 200 — König-Ludwig-Saal)

\*

19.00 Uhr Saalöffnung

\*

20.00 Uhr Abend-Buffer

\*

Ehrung der Sportfahrer, Clubpokal-Sieger  
und langjähriger Mitglieder

\*

Zum Tanz spielen die »Blue Bird's«

\*

Ihr Automobil-Club München  
ULI WAGNER  
Präsident

---

Bitte senden Sie beiliegende Antwortkarte bis spätestens 18.11.83 zurück,  
damit wir Ihnen die gewünschten Plätze reservieren können.

Unkostenbeitrag DM 47,50 einschl. Buffet und Faßbier.

Wir bitten um rechtzeitiges Erscheinen.

---

**Ergebnisse Salzburgring Seite 21/22**

---

**Termin-Vorschau Seite 2**

---

## *Termin-Vorschau*

---

26. November 1983 **ACM-Jahresschlußfeier**  
Einladung siehe Titelseite,  
Antwortkarte liegt dem ACM-ECHO bei!
2. Dezember 1983 **ACM-Nikolausfeier**  
in gewohnter Art  
siehe nächste Seite

### *Zu einem Diavortrag "Mit dem Motorrad vom Äquator bis Feuerland"*

---

Laden wir alle Clubfreunde und ihre Damen recht herzlich ein.  
*Christoph del Bondio* verspricht uns einen interessanten Vortrag über  
50.000 km durch den Südamerikanischen Kontinent. U.A. enthält der Vor-  
trag:

Motorrad-Erstbefahrung von 2300 km Bolivianischem  
Dschungel  
Mit dem Motorrad auf 5300 m Höhe  
Besteigung von 15 Bergen der Anden, mehreren  
6000er  
Rückfahrt durch Afrika, 5000 km Sahara

Ich hoffe, bei diesem Extrem-Reisebericht auf möglichst viele Besucher.

*Ort und Zeit:* Clubabend Mittwoch, den 23.11.83, 20.00 Uhr  
Clublokal "Zum Pongratz" (früher Wienerwald)  
Elsenheimerstr./Westendstr.

*HDW*



# 10 Jahre

# ACM-

# Nikolaus- Feier



2. Dez. 1983

Zunfthaus, Thalkirchner Str. 76

Dazu seid Ihr alle recht herzlich eingeladen.

Zum feierlichen und besinnlichen Teil gibt es wieder selbstgebackene Plätzchen der ACM-Frauen, nach dem Nikolaus kommt wieder ein Theaterstück, die Proben sind in vollem Gange. Um wieder eine reichhaltige Tombola zu haben, bitte ich Euch um viele Spenden.

Der Amberg Toni und ich fangen rechtzeitig mit dem Kartenverkauf und dem Sammeln für die Tombola an.

Also bis zum 2.12.1983 vielen Dank

Euer ACM-Spez'!

H. Pesl

Mit Monoshock-Fahrwerk und Zentralverriegelung. Wassergekühlt, 80 ccm, 7 kW (9,5 PS), 5 Gang, Klauengertriebe, 15-Liter-Tank, Alu-Druckgußräder, Hydraulik-Scheibenbremse vorne 240 mm Ø Cockpit-Verkleidung.

Ab 16 Jahre.

## Die Bewährte

KS 80



**ZÜNDAPP**

## ANTON GERSTL

Inhaber: Ferdinand Littich jun.

Trappentreustraße 10  
(Nähe Donnersberger Brücke)  
8000 München 2, Tel. 089/506285

Werksvertretungen:  
KREIDLER · ZÜNDAPP  
HERCULES · MOTOBECANE

Große Auswahl an Sport- und Rennrädern, Reparatur und Kundendienst.

Man geht einfach in die

## KORON-Parfümerie ... *direkt am Dom*

und das seit 1918, denn es gibt kaum einen guten Artikel, den die KORON-Parfümerie für Sie nicht bereithält!

Telefon (089) 22 27 64

Bei nicht verschuldetem Unfall rechnen wir mit der jeweiligen Versicherung ab.

Leihwagen werden gestellt

## Gebr. Wagenführer

Inh. Julius Wagenführer

Unfall-  
instandsetzung  
Lackierungen  
Kfz.-Reparaturen und  
Kundendienst



Hirschbergstraße 21-23  
8000 München 19, Tel. 16 13 72

## Geben Sie Ihr Auto nur zum Meister!

1. Nach dem Unfall 2. Zur Ausbesserung 3. Zur Lackierung

Karosserie



Fachbetrieb

## Xaver Frank GRÜNWALD

Autoreparaturen und Lackiererei

Emil-Geis-Straße 3 · Telefon 6 41 21 37

Karosserie



Fachbetrieb



Kompliment —  
eine neue Frisur!  
Eine neue Frisur  
gibt Ausstrahlung,  
macht Stimmung,  
bringt Komplimente.  
Und das brauchen Sie  
zum Wohlbefinden  
— auch oder gerade  
im Alltag.  
Kommen Sie zu uns!

## SALON ADERBAUER

Putzbrunner Straße 42  
8012 Ottobrunn  
Telefon (089) 60 71 37

*Koron-Rallye '83  
oder  
der Duft der großen weiten Welt*

---

Nach dem Firmen-Slogan "Es gibt kaum einen guten Artikel, den die Koron-Parfümerie für Sie nicht bereithält" veranstaltete synchron zum ACM-Clubpokallauf am Salzburgring die Koron-Parfümerie am Dom zu München am Samstag, den 8. Oktober diese Rallye. Inhaber, Clubkamerad Reisinger fand in Uli Wagner nicht nur einen "alten Hasen" in Sachen Rallye, sondern einen engagierten Organisator und Streckensucher, der, wie man sagen darf mit Reisinger jun. eine duftende Erstlingsveranstaltung aufzog.

Ein duftendes Geschenk erhielten die Teilnehmer am Start bei der Kugleralm in Deisenhofen – wo auch das bayerische Frühstück eingenommen wurde. Mit Fahrtunterlagen – einschließlich Kartenmaterial gings dann auf die Strecke und zu den zahlreichen sportlichen Sonderprüfungen. Der Zielort war Eugendorf, 8 Kilometer vom Salzburgring entfernt, im Landgasthof Holznerwirt. Dort fand am Abend eine Siegerehrung mit warmen und kaltem Buffet statt, das seinem Namen alle Ehre machte. Selten haben wir besseres gesehen und gegessen und auch die Übernachtung ließ keine Wünsche offen. Herrliche Pokale – ganz in weiß – unterstrichen diesen gelungenen Abend und die sportlichen Leistungen der Erstplatzierten. Zünftig ging es bei Tanz und Musik bis in die Morgenstunden hinein und mit Sicherheit waren sich alle einig, eine Koron-Rallye '84 sieht uns wieder.

Alle gebotenen Leistungen waren im Nenngeld von DM 222,- pro Fahrzeug enthalten. Zweifelsfrei ein günstiges Angebot, das natürlich nur durch den finanziellen Firmeneinsatz möglich war. Trotzdem sah man deutlich, durch Privatinitiative der Familie Reisinger konnte mit einigen Helfern durchaus eine vernünftige, interessante Veranstaltung auf die Beine gestellt werden, die auch den Helfern Spaß machte. Schön auch, die Teilnehmer setzten sich aus lauter netten Leuten zusammen, die durch tosenden Beifall Uli Wagner bei der Siegerehrung zeigten, daß Spaß am Fahren und Suchen noch immer gefragt ist. Ganz furchtbar schlugen die beiden ACM'ler Vogel und Christa Houzer zu. Peter Vogel holte sich den Gesamtsieg und Christa Houzer ließ auf Rang drei landend keinen Zweifel an weiblicher Geschicklichkeit aufkommen. Teuer wurde es für die Platzierten zu vorgerückter Stunde, denn die schönen Pokale wurden laufend mit Sekt ausgewaschen. Aber schön war es!

*H.P. Haberl*

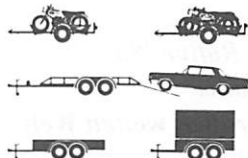

**Rennmotorrad-Anhänger**  
**Auto-Transport-Anhänger**  
**Pkw-Gewerbe-Anhänger**

**Fahrsportbedarf**  
**N. Spitzauer**

**Kirchtruderinger Straße 4**  
**8000 München 82, Tel. 089 / 42 16 10**

Sollten Sie jedoch das Auto- und Motorradfahren satt haben —  
fahren Sie mit Pferd und Wagen  
garantiert Benzinsparend und umweltfreundlich.

Wir führen ständig Fahrkurse und Ausflugsfahrten,  
auf Wunsch mit Brotzeit und zünftiger Musik, durch.



- Telefonanlagen
- Sprechanlagen
- Autom. Wählgeräte
- Anrufbeantworter
- Uhrenanlagen



**EDLER & PFEIFER**  
**FERNMELDEANLAGEN**  
**GMBH**

*„Brauchen Sie eine  
private Telefon- oder  
Sprechanlage, dann  
sprechen Sie mit uns.  
Verkauf, Vermietung.  
Garantiert schnelle  
und saubere Montage.“*

Becker-Gundahl-Str. 22/1  
8000 München 71

Telefon 089/7917485

**KTM, MOTO-GUZZI**  
**Motorräder · Ersatzteile · Motorradzubehör**



**Automobile**

**nachtmann**

Mehrfacher Deutscher Motorrad-Geländemeister

**Hans-Mielich-Platz · Telefon 089 / 65 23 82**

Ausstellungsraum: Hans-Mielich-Straße

# SÜDGRIMA

MARMOR -  
FLIESEN -  
GROSSHANDEL

Kirschstraße 33  
8000 München 50 (Allach)  
Telefon 089 / 812 10 37

## Anton Amberg

Malermeister



Sämtliche  
Spezialanstriche,  
Lackierungen und  
Fassaden-Beschichtungen

Ernastraße 26  
8000 München 82  
Telefon 430 28 60

Uhren-Schmuck-Fachgeschäft  
Goldschmiedemeister

# KÖSSLER

Wasserburger Landstr. 247 8000 München 82 ☎ 4 30 56 28

*DUGENA-Fachgeschäft - Ihr Experte für Uhren  
Schmuck und ... gute Ideen.*

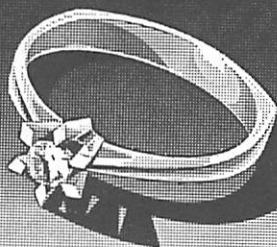

## bergermeier

TAPETEN  
FARBEN  
BODENBELÄGE  
GARDINEN

Sensburgerstraße 8 · 8000 München 81 · Telefon 089 / 93 22 58  
(vorm. Daglfinger Straße 6)



# sag: Ich will...

Irgendwann ist jeder  
soweit, daß er sich das  
leistet, was er schon  
immer wollte.

**Castrol**  
...nichts anderes.

*Mal wieder ein  
CLUB - VERS*

---

Am Weg zum Salzburgring, oh Graus,  
da setzte mir mein Auto aus.  
Wir war'n schon fast in Hofolding  
als mit dem Motor nichts mehr ging.  
Nur noch in allerhöchsten Touren  
mit denen wir dann heimwärts fuhren,  
lief er – a blöde Fahrerei.  
Und alles hatten wir dabei:  
Startnummern, Listen, Geld, Papiere,  
Lautsprecher, Flaggen, Flatterschnüre,  
kurzum, was wichtig für den Sport,  
das alles hatten wir an Bord.  
Wir kamen ruckweis' nur noch weiter,  
grad noch bis zum Zusammenschneider.  
Der hatte zwar sei' Werkstatt zu,  
doch b'sorgte er uns dann im Nu  
den Wagen schnell von seiner Frau,  
tankt auf, was reingeht ganz genau,  
hilft noch beim Umladen und dann,  
war'n wir schon auf der Autobahn.  
Gerettet war der Clubpokal!  
Recht vielen Dank sag' ich nochmal.

Beim Wiesentreff, im großen Zelt  
wurd' auch gesprochen übers Geld,  
denn eines Clubfreunds fesche Frau  
wollt' einmal wissen, ganz genau  
ob unser Club, als frauenfeindlich  
verschrie'n – ein Irrtum ist's vermeintlich –  
von einer Dame, wohlgesinnt  
a Spende auch entgegennimmt.  
Sie meint, vom Haushaltsgeld gehts nicht  
das fällt dabei zu stark in's G'wicht  
doch sammelst, als geheimen Schmu  
Rabattmark'n – Heftl immerzu.  
Ob wir das nehmen? Ist doch klar!  
Wie groß dann das Erstaunen war  
als eingetroffen bald, per Scheck  
fünfhundert Mark! Wir war'n ganz weg.  
Den Namen dürfen wir nicht nennen  
weshalb wir hier "Geltsgott" sag'n können.



**Hier könnte Ihr Inserat stehen!**  
Unterstützen Sie den ACM!

**KURTHILD**  
IMMOBILIEN



MÜNCHEN 2  
Schwanthalerstraße 13  
Telefon 59 41 31  
und 59 38 85

GRUNDBESITZ-  
■ VERWERTUNG  
■ VERWALTUNG



**Zubehör für Mann und Maschine**

Mitten im Herzen von München findet jeder  
Motorradfahrer alles, was sein Herz begehrt:  
Ein umfassendes Zubehör für seine Maschine,  
für jedes Wetter die passende Kleidung und  
das neueste Sortiment an Helmen.

**Bitte fordern Sie unseren Katalog an!**

Südmotor — Schwanthalerstraße 5, 8000 München 2  
Telefon 089/55 56 40

*Die Aufnahme in den ACM haben beantragt*

---

Ferdinand Littich jun. . . . . geworben durch: Littich sen.  
Uwe Maguhn . . . . . geworben durch: G. Lüftenegger  
Hans-Peter Schatz . . . . . geworben durch: Max Jung  
Oswald Krüger . . . . . geworben durch: Max Jung  
Michael Ziegelmeier . . . . . geworben durch: Hubert Ibscher  
Arno Landwehr . . . . . geworben durch: Hubert Ibscher  
Reinhard Flachs . . . . . geworben durch: Salzburgering  
Claus Reisinger . . . . . geworben durch: Fritz Reisinger  
Franz Reisinger . . . . . geworben durch: Fritz Reisinger

*Wir gratulieren zum Geburtstag im November recht herzlich!*

---

5.11.83      **WILLY WICKENHÄUSER**      70 Jahre  
Schwanthaler Straße 36  
8000 München 2

7.11.83      **WILHELM RÖTZER**      50 Jahre  
Weidenweg 7  
8076 Ebenhausen/Ingolstadt

# HARTGE

motorsport

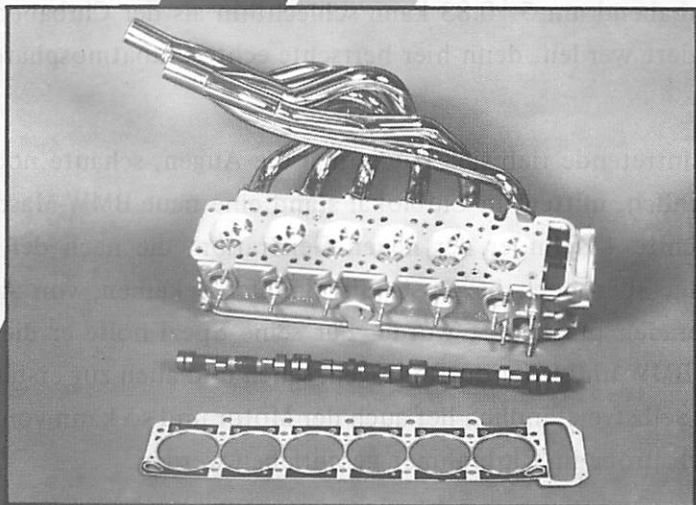

HARTGE H 5 154 KW (210 PS), Zylinderkopf-  
bausatz für BMW 528 i E 28

bei **Auto-Huser**

*Alle Bausätze  
und Umrüstteile  
mit TÜV-Zertifikat!*

**Wir machen Ihren BMW  
um vieles stärker und exklusiver.**



# AUTO-HUSER

GmbH

BMW-Vertragshändler

Fürstenrieder Straße 212-216 · 8000 München 70 · Tel. 7 14 50 24

## *Wie in alten Zeiten*

---

Der Clubabend am 5.10.83 kann schlechthin als der Clubabend des Jahres propagiert werden, denn hier herrschte echte Clubatmosphäre wie in alten Zeiten.

Jeder Eintretende rieb sich zuerst mal die Augen, schaute nochmals hin und tatsächlich, mitten im Clublokal stand eine neue BMW-Maschine. Eine wassergekühlte 4-Zylinder der neuen Generation, die nach der offiziellen Vorstellung, aber noch bevor sie die Händler bekamen, von Alex Mayer den Kameraden präsentiert wurde. Für seine Spezi holte er die Genehmigung von BMW und jeder durfte fragen, sehen und auch zur ersten Anprobe aufsitzen. Selbstverständlich lief auch der Motor und so kann von einer Seh- und Geruchsprobe im Clubrahmen geschrieben werden.

Wenn auch noch vor Jahren von "Wassergrandl" gesprochen wurde, erwähnte man die anderen wassergekühlten Maschinen und Hersteller, so freut es uns trotzdem, daß BMW jetzt den Anschluß an die "Wassergrandl-generation" gefunden hat. Schon die Testergebnisse zeigten, was lange währt wird gut und gute Motorräder bauten sie ja schon immer, die Weißblauen aus München.

Dem Alex sagen wir unseren Dank für die gute Idee und die Präsentation "BMW-Motorrad zum Anfassen".

*H.P. Haberl*

P.S. Einen eindrucksvollen Fahrbericht über die neue K-100 schrieb Rüdiger Gutsche in der Zeitschrift "M" Ausgabe 3/1983: "Beschleunigen mit der Neuen, das ist ein Hurrikan von vorne!"

## *Gratulation den Weltmeistern*

---

Der ACM gratuliert BMW und vor allem seinem Ehrenmitglied Paul Rosche herzlichst zur Erringung der **FORMEL 1-WELT-MEISTERSCHAFT.**



Nelson Piquet mit Paul Rosche, dem technischen Geschäftsführer von BMW.

### *Dolomitenrallye '83*

---

Herrliche Berichte und Erlebnisse hörten wir von der 16. Dolomitenrallye, die am 1. Oktober in Osttirol stattfand. Nun zum 13. Male von Helmut Dähne und seinen fleißigen Helfern ausgerichtet, gehört sie schon fast zu den nostalgischen Veranstaltungen des ACM. Daß diese harte Konkurrenz von Jahr zu Jahr an Beliebtheit zunimmt, zeigt auch hier, sportlicher Wettkampf, und sei er noch so hart, ist eben jene Herausforderung, die noch einen kleinen Geruch von Leistung und Pioniergeist beinhaltet.

Und nur wer schon 8 Stunden auf dem Motorrad saß, keine Zeit zum Essen und Trinken hatte, bergauf, bergab in schwierigstem Gelände fuhr, der weiß mit Sicherheit, wer hier die Nase vorne hat, ist schon ein riesiger Fahrer. Denn mit Kaffeefahrt hat diese Veranstaltung höchstens gemein, daß auch hier zwischendurch getankt wird.

Der familiäre Charakter und das überschaubare Starterfeld geben neben den sportlichen Reizen dieser Dolomitenrallye eben jenes Flair, das eine Teilnehmerbeschränkung im bisherigen Maße rechtfertigt. Gleichzeitig gehört zu diesem Ganzen auch die Person des Helmut Dähne, der alljährlich ein Garant für den Namen Dolomitenrallye und dessen Ausführung ist.

Wir gratulieren allen ACM'lern die mitgefahren sind und sagen unserem Helmut Dähne und seinen Helfern nochmals Dank.

*H.P. Haberl*

Wir gratulieren allen ACM'ern die mitgefahren sind und sagen unserem Helmut Dähne und seinen Helfern nochmals Dank.

*H.P. Haberl*

### *Ergebnisse Dolomitenrallye '83*

#### **Damenklasse**

**Platz Fahrer**

---

1	Strasser Renate
2	Thiel Barbara
3	Richter Helga
4	Pascoletti Gerda
5	Fink Monika
6	Zimmermann Evelyn

#### **Beifahrerklasse**

**Platz Fahrer Beifahrer**

---

1	Dilthey H.H.	Schenck W.
2	Capito Karl F.	Edith
3	Hoefler Gustav	Christel
4	Capito Jost	Hannelore
5	Schek Herbert	Grad Sonja
6	Reichhart Hans	Mager Gert
7	Fischer Kurt	Otto
8	Korb Guenter	Voigt Bettina
9	Schacherl Bern.	Blum Anette
10	Schulz Florian	Hammel
11	Steenbock G.	Elfriede

#### **Soloklasse**

**Platz Fahrer**

---

1	Kramer Dieter
2	Auer Christian
3	Dietrich Christ.
4	Mayer Alexander
5	Schleicher Hans
6	Schneider Louis
7	Steenbock Joerg
8	Specht Lorenz
9	Molle Horst
10	Meier Hans
11	Meier Wolfgang
12	Schweiger Hans
13	Wurst Wolfgang
14	Leismueller Sepp
15	Taprogge Karl-E.
16	Rittinghaus Hermann
17	Herzog Dietrich
18	Unterluggauer Ernst
19	Koegl Gerhard
20	Fritzenwenger Schorsch
21	Rettschlag Edgar
22	Neuchel Karl-Heinz

**Beifahrerklasse**

12 Roiko Ernst  
13 Proelss Hans  
14 Ladurner Thomas  
15 Liebchen R.  
16 Kramhoeller R.  
17 Dieringer Werner  
18 Zinnecker Franz

Steinm. Ruth  
Rabl Ulrike  
Goetsch  
Pletschacher Gi.  
Siglinde  
Christa  
Hanni

**Soloklasse**

23 Rosebrock Jens  
24 Hegele Robert  
25 Regler Willi  
26 Buchholtz Frieder  
27 Steiner Guenter  
28 Buder Heinz  
29 Schroeblor Dr. Stephan  
30 Prinz Heinrich

**Soloklasse – Forts. –**

32 Wagenführer Julius  
33 Feicht Robert  
34 Ueblacker Helmut  
35 Müller Ernst  
36 Diepold Rudolf  
37 Merkel Klaus  
38 Däubert Karl  
39 Früh Emil  
40 Breu Manfred  
41 Bonne Glarborg  
42 Jarmer Otto  
43 Beinhauer Dietmar  
44 Nielsen Aksel  
45 Fiedler Bert  
46 Toleti Herbert  
47 Hutter Herbert  
48 Horber Georg  
49 Eberding Marsten  
50 Littich Ferdinand  
51 Bolzer Gerhart  
52 Lottmann Fritz  
53 Kleinbürger Bernhard  
54 Voll Peter  
55 Groebmair Max  
56 Dippelhofer Reiner  
57 Sell Gerhard

58 Patrix Bernhard  
59 Zantow Hartmuth  
60 Handt Klaus  
61 Redetzki Joachim  
62 Carlsen Preben  
63 Bader Christoph  
64 Haberl Rudolf  
65 Juppenlatz Hermann  
68 Groeschl Gerhard  
69 Fischer Arnold  
70 Braach Arnulf  
71 Ledzbor Horst  
72 Heilemann Rainer  
73 Pyschik Hans  
74 Seybold Hans  
75 Wiese Gerhard  
76 Poos Joachim  
77 Ladurner Walter  
78 Weger Helmuth  
79 Dreier Günter  
80 Steinberger Karl  
81 Kurzwart Eduard  
82 Jung Max  
83 Volk Jürgen  
84 Probst Martin  
85 Spaet Peter





## *Sporterfolge*

---

**Hans Sick und Hans Pesl** waren in Mugello/Italien erfolgreich unterwegs. Während Sick einen 3. Platz in Gruppe II herausholte, rührte Pesl zu kräftig im BMW-Getriebe und meldete Getriebesalat.

**Christian Geistdörfer und Walter Röhl** zogen bei der Rallye San Remo die perfekte Schau ab, gewannen 33 Sonderprüfungen und holten einen Rückstand auf, der nach diversen technischen Problemen schier uneinholbar schien. Dieser zweite Platz muß trotzdem wie ein Sieg betrachtet werden, denn die läppische Zwei-Minuten-Strafe kann als Schutz für den Sieger betrachtet sein.

Am 14./15.10. folgte ein Gesamtsieg bei der Drei-Städte-Rallye, dem letzten Lauf zur Deutschen Rallye-Meisterschaft auf Lancia.

**Zum Bild links:** Klaus Ernst hier in der Sachskurve/Hockenheimring. Mit 8 Plazierungen erreichte Ernst einen hervorragenden 11. Platz im Gesamtklassament des Yamaha-Castrol-Cup '83, was bei Starterfeldern zwischen 40–50 Fahrern als großer Erfolg einzustufen ist.

Wir gratulieren unserern Sportlern recht herzlich!

**Clubpokal – Ouvertüre 1983**  
**oder**  
**präsidentischer geht es nicht!**

---

Das Vorspiel zum diesjährigen Club-Grand-Prix hätte zweifelsohne besser in die "Kratleroper" gepaßt, als zum Automobil-Club München und dessen motorsportlichen Zielen. Anfänglich, also in der arbeitsintensiven Vorbereitungsphase, stand zwar alles auf zwei Beinen, doch die gehörten eben nur einem, nämlich unserem Präsidenten.

Trotz schriftlicher Einladung, langjähriger Tradition und Durchführung und namentlicher Aufstellung, konnte Wagner eine Woche vor dem Start nur mit wenigen festen Zusagen von Funktionären rechnen, bis Sonntag früh war noch unklar, mit wem alle Instruktorposten besetzt werden konnten. Ein untragbarer Zustand, dessen logische Konsequenz eine Aussetzung des Clubpokals für 1983 als angebracht erscheinen ließ. Zumal großer Einsatz um so notwendiger wurde, da sich eine neue Rekordbeteiligung andeutete, die aus organisatorischen Gründen auf das Hundert begrenzt werden mußte. Es wird schon irgendwie klappen, sinnierte Wagner zu diesem Zeitpunkt vor sich hin.

Und des Präsidenten Optimismus wurde einmal mehr dadurch belohnt, als die meisten vakanten Posten von anderen Kameraden nahtlos übernommen wurden. Den letzten Instruktorensitz nahm schließlich Wagner unter Verzicht auf einen eigenen Start ein und der Fahrerlehrgang lief. Der sportliche Erfolg schien somit gesichert, der menschliche Aspekt aber war dadurch von Schatten längst nicht befreit.

Fast grotesk scheint mir unter diesen Voraussetzungen der Wunsch, den Clubpokal auf zwei Fahrtage auszudehnen. Nicht der finanzielle Anlaß ist hier ausschlaggebend, sondern die Tatsache, daß einige noch mehr leisten sollen um anschließend im Kreuzfeuer der Kritiker nach dem Sinn dieser ehrenamtlichen Handlungsweise zu suchen. Geld und Freizeit setzen sie ja schon lange ein, um anderen sportlichen Wettkampf und Vergnügen zu bieten. Aber kann man deshalb sorglos noch mehr verlangen?

Keiner wird grundsätzlich ein Veto gegen Neuerungen und Reformen einlegen. Nur darf der Einwand erlaubt sein, mit Reden allein geht es nicht. Wer anpackt, Verantwortung übernimmt und mehr tut als im Augenblick notwendig erscheint, dessen Zukunft kann mit Sicherheit in der Vereinsspitze ihren Höhepunkt finden. Systematisch können dann Neuerungen, Reformen und neue Wege eingeschlagen werden – sofern Einblick in Hintergründe, Statuten und Bestimmungen dies auch zulassen. Ob allerdings das Arbeits- und Funktionärsproblem damit gelöst ist, scheint mir längst nicht so sicher wie das Amen in der Kirche.

Übrigens, wer bisher die Ansicht vertrat, Präsident des ruhmreichen, traditionsbehafteten ACM zu sein sei Auszeichnung, Anerkennung und Ehre in einem, der hat sich wenig, oder eigentlich gar nicht mit den Aufgaben und Nöten eines Präsidenten vertraut gemacht.



— ohne Worte —

Vielmehr scheint mir, daß Präsident ein "Mädchen für alles Posten" ist, sozusagen ein Alleinunterhalter, Hausmeister, Feuerwehrmann und Veranstalter mit großem Einsatz, aber ohne Gage. Zugegeben, zweimal jährlich wird er kräftig beklatscht, bei Jahresschlußfeiern und Hauptversammlung und dabei wird ihm deutlich gemacht, daß es ohne ihn nicht geht.

Zwar nennt dieser Präsident – wie andere auch – einen großzügigen Vorstand und ein gewaltiges Mitgliederpotential sein eigen, doch benehmen sich eher diese präsidentenhaft und lassen nach Präsidentenmanier arbeiten. Wen? Natürlich den Präsidenten, denn der hat nicht nur die meiste Zeit, kann es am besten, sondern er nimmt die Clubbelange einfach am wichtigsten. Nur eines kann selbst dieser Präsident nicht, nämlich nein sagen.

Bewunderungen bringen wir diesem Präsidenten seit einem Jahrzehnt für Fleiß und Einsatz entgegen, ebenso beeindruckte uns sein präsidentisches Benehmen. Doch der 14. September '83 darf als denkwürdiger Tag seiner Amtszeit betrachtet werden. An jenem bewußten Mittwoch wuchs ihm – wie wir Bayern sagen – ein riesiger Kropf, eine Wucherung zwischen Oberkörper und Kopf also. Dessen Niederschlag in geflügelten Worten schon die Vorstandssitzung angenehm bereicherte und dessen gewaltiges Explosions-echo die heutigen Pongratz-Hallen (früher Wienerwald) erbeben ließ, beim anschließenden Clubabend.

Freunde es war schön, herzerfrischend und längst fällig, daß eine ungewollene Präsidenten-Entkropfung stattfand. Denn diesem Präsidenten geht es in erster Linie um die Zukunft des ACM, um Veranstaltungen und ein Konzept, das unser Club im 80. Vereinsjahr mehr denn je benötigt. Insider sahen den Präsidentenkropf ja Stück für Stück wachsen und als ihn dann kurzfristig mehrere arbeitenderweise im Stich ließen, mußte zwangsläufig ein Machtwort gesprochen werden.

Zu der "Vielleicht-mach-ich-was-Einstellung" hat mit Bestimmtheit seine bisherige Tüchtigkeit beigetragen. Keiner wollte, bzw. konnte mit ihm konkurrieren und keiner dachte je daran, daß es auch für einen Wagner einmal zu viel wird. Für einen Präsidenten muß die Devise "alles oder nichts" lauten und daher darf er von ALLEN mehr verlangen können, von seinem Vorstand aber muß er es.

Zugegeben – auch ich könnte mehr tun – daher sollen diese Zeilen uns allen zur Gewissenserforschung dienen. Es versteht sich von selbst, daß durch diesen Artikel mein Beliebtheitsgrad nicht unbedingt steigt, doch auch das kann ein Präsident von seiner Redaktion erwarten, zumal eine Gradsenkung – objektiv gesehen – gänzlich unmöglich scheint. Denn nur wer nichts zu sagen hat, bzw. schweigt, kann auch nicht anecken.

Grundsätzlich wollen wir aber zum Schluß nicht vergessen: Uli Wagner stellte vor fast zwei Jahren die Beendigung seiner hervorragenden Arbeit in Aussicht, bzw. meldete Rücktrittsgedanken an. 1982 geschah das ohne Gram, bei der nächsten Hauptversammlung – im März 1984 – schlägt also die Stunde der Wahrheit und wie mir scheint, wird sie uns, wenn es so weitergeht, vollkommen unvorbereitet und gramvoll treffen.

*H.P. Haberl*

## Ergebnisse Salzburgring – Clubpokal 1983

---

<b>Clubmeister Motorrad – Werner Wimmer</b>	Honda 184.8
2. Helmut Dähne	BMW 185.0
3. Laszlo Peres	Kawa 190.4

<b>Clubmeister Wagen – Helmut Dähne</b>	BMW 193.2
2. Hans Sick	Porsche 194.2
3. Peter Vogel	BMW 200.2

---

### Damenwertung - Motorrad

1. Marion Unterluggauer	Honda	211.6
2. Daniela Mey	BMW	246.2

### Damenwertung - Wagen

1. Eva Fritzmeier	VW	224.0
2. Elisabeth Schmid	VW	228.4
3. Christa Houzer	Fiat	229.6
4. Christa Edler	Inoc.	232.0
5. Lilly Hummels	BMW	237.8
6. Ruth Paschek	Ford	238.0
7. Carolin Pemmerl	VW	245.2
8. Ute Reichel	VW	246.0
9. Gabi Reichel	VW	255.4
10. Susanne Doll	VW	257.6
11. Christine Schmid	Mitsu	259.0
12. Gabriele Huser	BMW	289.0
13. K. Kammerlehner	DB	318.4

### Motorräder – 125 ccm

1. Michael Ziegelmeier	Fantic	200.8
2. Andreas Greger	Zünd.	212.6
3. Hubert Ibscher	Honda	225.6
4. Bruno März	Zünd.	270.2

### Motorräder – 750 ccm

1. Werner Wimmer	Honda	184.8
2. Laszlo Peres	Kawa	190.4
3. M. Unterluggauer	Honda	211.6
4. Günter Korb	Honda	217.0
5. Hans Schatz	Kawa	229.4
6. E. Kurzwart	Yamaha	247.4

### Motorräder über 750 ccm

1. Helmut Dähne	BMW	185.0
2. Hans Schweiger	BMW	209.8
3. Julius Ilmberger	BMW	214.0
4. Gerhard Kögl	BMW	215.2
5. Alex Mayer	BMW	219.8
6. Reinhard Flachs	BMW	221.8
7. Hans Koch	Honda	229.4
8. Gerhard Gröschl	BMW	229.8
9. Max Jung	Honda	234.0
10. Ferd. Littich sen.	BMW	240.6
11. Daniela Mey	BMW	246.2

### Tourenwagen – 1300 ccm

1. Aribert Zeisberg	NSU	215.2
2. Sepp Greger jun.	VW	216.4

**Tourenwagen – 1300 ccm – Forts. –**

3. Ralf Weigel	Suzuki	227.2
4. Elisabeth Schmid	VW	228.4
5. Bernhard Kurek	Opel	228.6
6. Seb. Stampfl	VW	228.8
7. Christa Houzer	Fiat	229.6
8. Andreas Zecha	VW	230.4
9. Christa Edler	Inoc.	232.0
10. Thilo Schmitt	VW	232.4
11. Carolin Pemmerl	VW	245.2
12. Ute Reichel	VW	246.0
13. Susanne Doll	VW	257.6
14. Christino Schmid	Mitsu	259.0

**Tourenwagen – 1600 ccm**

1. Rupert Bersch	VW	196.6
2. Michael Zinstag	Alfa	202.2
3. Franz Paschek	Ford	202.4
4. Ferd. Littich jun.	VW	204.4
5. Josef Dick	Lancia	207.6
6. Herbert Bauer	VW	217.6
7. Eva Fritzmeier	VW	224.0
8. Günter Lüftenegger	Audi	226.8
9. Peter Mayer	VW	235.6
10. Ruth Paschek	Ford	238.0
11. Pter Berchtold	VW	250.2
12. Gabriele Reichel	VW	255.4

**Tourenwagen – 2000 ccm**

1. Ferdinand Bauer	Opel	201.6
2. Helmut Diehl	Lancia	203.0
3. Bernd Botschen	BMW	205.2
4. Ludwig Reischl	Alfa	206.4
5. Werner Kammerlehner	BMW	214.2
6. Hans Grandl	Porsche	215.2
7. Hermann Schütz	BMW	222.2
8. Johann Koch II	BMW	230.0
9. Karin Kammerlehner	DB	318.4

**Tourenwagen – 2500 ccm**

1. Peter Vogel	BMW	200.2
2. Peter Kössler	BMW	207.6
3. Ferdinand Littich sen.	BMW	246.0
4. Gabriele Huser	BMW	289.0

**Tourenwagen über 2500 ccm**

1. Helmut Dähne	BMW	193.2
2. Hans Key	BMW	216.4
3. Helmut Matthes	BMW	217.0
4. Heinrich Gafus	BMW	218.8
4a. Hannes Schwetz	BMW	218.8
6. Roland Knott	BMW	219.4
7. Bernhard Mössbauer	BMW	222.4
8. Hans Sichert	BMW	228.0
9. Hans Binder	BMW	231.8
10. Jürgen Kowallik	Ford	235.2
11. Bernhard Huser	BMW	235.8
12. Gustl Edler	BMW	236.0
13. Lilly Hummels	BMW	237.8
14. Ernst Eisenschmid	BMW	239.8

**GT – 3000 ccm**

1. Hans Sick	Porsche	194.2
2. Martin Walchner	Porsche	202.8
3. Theodor Schlötzer	Porsche	208.8
4. Thaddäus Spiegel	Ferrari	210.4
5. Walter Hendel	Porsche	218.4
6. Rainer Lützenrath	Porsche	241.4
7. Peter Eigenbrodt	Porsche	259.0

**GT über 3000 ccm**

1. Helmut Kirchner	Porsche	201.4
2. Kurt Distler	Ferrari	206.8
3. Günter Brenner	Porsche	283.2

## ***Verkehrs-Trainingsplatz Regensburg/Haslbach***

---

Offizielle Eröffnung: 5. Oktober 1983, 10 Uhr

Ehrengäste: ADAC-Präsident Stadler  
Regierungs-Vizepräsident Dr. Simon  
Oberbürgermeister Viebacher  
Landrat Rupert Schmid  
Ministerialrat Dr. Bouska, Bayerisches Innenministerium  
Schuldezernat der Stadt Regensburg W. Lang

Örtlicher Träger: Automobil-Club Regensburg im ADAC  
Vorsitzender: Franz Sieber

Gesamtfläche des  
Übungsplatzes: 12.000 qm

Geteerte Übungsfläche: 3.800 qm

Die Übungsfläche weist auf: Slalomstrecke, Kreisbahn, Kiesgasse

Es werden regelmäßig 1-Tages-Kurse, jeweils Samstag und Sonntag veranstaltet. Kosten: 60,- DM, für ADAC-Mitglieder 50,- DM. Die Teilnehmergebühr beinhaltet eine Kasko-Versicherung mit 300,- DM Selbstbeteiligung

Ein Kurs umfaßt maximal 15 Teilnehmer.

Gefahren wird mit eigenen Motorrädern. Es sind auch geschlossene Kurse für Clubs, Organisationen, Firmen möglich (Pauschalpreis).

Auch für Fahrlehrer besteht die Möglichkeit, den Platz für eigene Fahrübungen zu mieten.

Anmeldung und Information:

ADAC Südbayern, München, Ridlerstraße 35  
Verkehrsabteilung,  
Tel. (089) 51 95 - 1 66

# schott

J. SCHOTT  
SCHEIBMEIRSTRASSE 20  
8000 MÜNCHEN 82

Zubehör für  
Wohnmobilausbau,  
Wohnwagen- und  
Campingbedarf

Telefon 089/

4 30 99 92

Anfertigung von Sonderteilen  
für Motorrad- und Automobilrennsport

## SCHOTT

Mechanische Werkstätte  
Maschinen-, Vorrichtungs- und Musterbau  
Robert Schott, Scheibmeistr. 20, 8000 München 82

# Makro-Auswahl bei Mikro-Technik

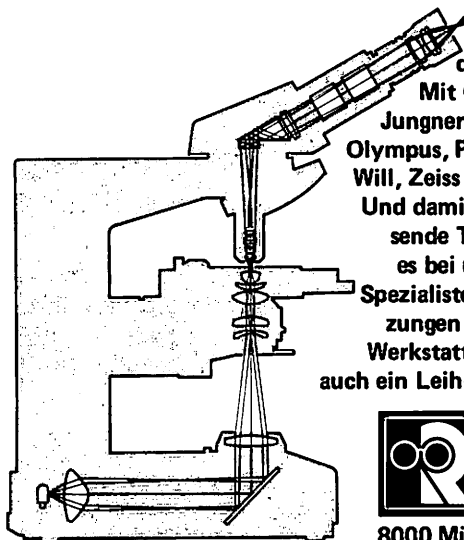

Für Sie haben wir eine Spezial-Abteilung, voll von Mikroskopen für jeden Verwendungszweck, eingerichtet. Mit Geräten von Hensoldt, Hertel-Reuss, Jungner, Leitz, meopta, Micro-Optik, Nikon, Olympus, Projectina, Rodenstock, Schott, Volpi Will, Zeiss und anderen namhaften Herstellern. Und damit Sie bei aller Auswahl genau die passende Technik für Ihren Bedarf finden, gibt es bei uns die fachmännische Beratung von Spezialisten. Wartung, Reparaturen und Ergänzungen führen wir für Sie in unserer eigenen Werkstatt durch. Von dort kommt bei Bedarf auch ein Leih-Mikroskop. Kostenlos - versteht sich.

OPTIK · FOTO  
**Robra**

# mikro

8000 München 2 Bayerstr. 7 Tel. 089/554422



## *ADAC untersucht Motorrad-Unfälle Jeder dritte Unfall durch Anfänger verursacht*

---

Jeder dritte Motorrad-Unfall wird von einem Zweirad-Neuling verursacht. Dies ergab eine Analyse des ADAC von 6.805 Motorrad-Unfällen in Bayern. Die Untersuchung bezieht sich auf solche Unglücksfälle, die in den Jahren 1979 bis 1981 durch die Motorradfahrer selbst verschuldet wurden und ist nach Meinung des ADAC in ihrer Grundaussage auf das gesamte Bundesgebiet übertragbar.

Bezogen auf das Führerschein-Alter wurden knapp 33 Prozent der Unfälle von Motorradfahrern verursacht, die ihren Führerschein höchstens ein Jahr hatten. Weitere 20 Prozent waren höchstens zwei Jahre im Besitz der Klasse-1-Erlaubnis, der Rest der Zweirad-Unfälle verteilt sich auf erfahrenere Fahrer, die zwei und mehr Jahre den Motorrad-Führerschein hatten.

Hauptursache der Unfälle von Motorrad-Neulingen ist die mangelnde Beherrschung der Maschine. So ist z.B. bei vier von zehn Anfängern, aber nur bei drei von zehn erfahrenen Motorradfahrern "nicht angepaßte Geschwindigkeit" der Grund des Unfalls. Dagegen sind die Greenhorns auf dem motorisierten Zweirad – noch ganz unter dem Eindruck der Fahrschul-Ausbildung – weniger in typische Leichtsinns-Unfälle verwickelt, wie z.B. Mißachtung der Vorfahrt, Alkohol am Lenker oder Fehler beim Überholen.

Auch eine genauere Untersuchung der Unfallstellen bestätigt mangelnde Fahrpraxis als Haupt-Unfallursache von Klasse-1-Neulingen. So verunglücken sie öfter als die Profis an den Stellen, wo Fahrkönnen gefragt ist, z.B. also in Kurven. Deutlich weniger Zusammenstöße dagegen bauen Zweirad-Anfänger an Stellen, an denen Sorgfalt erforderlich ist, wie z.B. an Kreuzungen und Einmündungen oder auf unübersichtlichen Streckenabschnitten.

Nach Ansicht des ADAC bestätigt diese Unfall-Analyse den Vorschlag des Automobil-Clubs für eine Reform der Zweiradfahrer-Ausbildung. Kernpunkt eines sogenannten Stufen-Führerscheins ist es, Motorrad-Neulinge nach der bestandenen Prüfung nicht gleich auf schweren Maschinen fahren zu lassen. Vielmehr sollen sie sich die nötige Fahrpraxis zwei Jahre lang auf einem kleineren Gefährt aneignen und dann frühestens mit 20 Jahren, nach einer weiteren praktischen Fahrprüfung, den unbegrenzten Klasse-1-Führerschein erwerben können.

Eine Möglichkeit, während dieser "Probezeit" das Fahrkönnen zu verbessern, bietet das ADAC-Motorrad-Sicherheitstraining. In Ein-Tages-Kursen üben die Teilnehmer heikle Fahrsituationen rechtzeitig zu erkennen und sie in der Fahrpraxis zu meistern. Informationen bei der Gau-Verkehrsabteilung 51 95 - 165 bzw. 166.



# Shell Heizöl

# Ilmberger

Julius Ilmberger & Sohn  
Hahllingstraße 5, 8024 Oberhaching

☎ (089) 6131658



**Bei uns  
sind Sie immer  
in guten Händen**

**FIAT**

**R. HOUZER** GM  
BH

Südl. Münchener Straße 66

**8022 GRÜNWALD**

TELEFON 089 / 6 49 26 48

Neu- u. Gebr.-Wagen  
günstige Finanzierung  
Firmen- u. Priv.-Leasing  
sämtl. Reparaturen  
Unfallinstandsetzung  
Leihwagen  
Allianz und Gothaer

**FIAT**

**GBA**

- Kauf- und Verkauf von Wohn- und Geschäftshäusern, Industrieanlagen
- Vertrieb von Wohnanlagen, Vermittlung, Gutachten, steuerbeg. Modelle
- Industrieconsulting, Architektur

Geschäftsführer:  
Arnold v. Dressler

**GBA Gesellschaft für Bau- und Anlageberatung**  
Ludwigstraße 6, 8000 München 22, Telefon 28 84 04

# In Bayern – ein Begriff für Sauberkeit

## Die Münchner Heinzelmännchen



☎ **(089) 42 90 71**

Für kleine Betriebe und große Unternehmen. Von der Glasreinigung bis hin zur ständigen Unterhaltsreinigung.

München - Ingolstadt - Regensburg - Cham

*„So gelesen in einer Clubzeitung kürzlich“*

## **OFFIZIELLE STELLUNGNAHME DER REDAKTION**

---

Infolge der zunehmenden Schreibfaulheit unserer aktiven Mitglieder sehen wir uns bemüßigt, Euch darauf hinzuweisen, daß wir beim gegenwärtigen Stand der Berichterstattung das MAGAZIN auch genausogut als Flugblatt herausgeben könnten.

Es ist bei der vielen Arbeit, die uns die redaktionelle Tätigkeit verursacht, nicht einzusehen, daß wir wochenlang intervenieren, fragen, anrufen, betteln, rumfahren, nachforschen und suchen müssen, um dann nach zwei Monaten endlich 1–3 (!) Artikel über Veranstaltungen unser eigen zu nennen.

Nicht besser ergeht es uns mit Fotos unserer Mitglieder. Es bereitet uns immer mehr Schwierigkeiten, jedes Mal ein aktuelles Titelfoto zu finden, von den Fotos in den Innenseiten ganz zu schweigen. Daß wir für unsere Bemühungen, doch noch etwas auf die Beine zu stellen, auch noch destruktive Kritik bezüglich der wenigen Artikel und der Fotos ernten, die immer dieselben Mitglieder zeigen, erachten wir schlicht als Unverschämtheit.

Sollte sich die erkennbare Tendenz des Desinteresses an unserer Clubzeitschrift weiter fortsetzen, ist es nicht einzusehen, daß wir uns weiterhin unsere Wochenenden um die Ohren schlagen, um sie zusammenzustellen.

Unserer Ansicht nach ist es wohl nicht unzumutbar zeitaufwendig, von einer oder zwei Veranstaltungen, die man innerhalb von zwei Monaten fährt, einen Bericht von vielleicht einer halben oder einer ganzen Seite zu schreiben und diesen auf irgendeinem Weg der Redaktion zukommen zu lassen. Nicht zuletzt aus diesem Grunde ist beim Montags-Stammtisch immer mindestens einer von uns anwesend.

Darüberhinaus scheint es nötig, wieder einmal darauf hinzuweisen, daß wir diese Zeitschrift nur zum geringsten Teil zu unserem Privatvergnügen machen, sondern weil Ihr, liebe Clubmitglieder, Eure Informationen und Anregungen daraus ziehen sollt.

Beschließen möchten wir unseren Appell mit dem Hinweis, daß wir ab Januar anderen Freizeitvergnügungen den Vorzug geben und unseren Platz in der Redaktion einer neuen Mannschaft zur Verfügung stellen werden, wenn für das nächste MAGAZIN wieder eine derartig unübersehbare Anzahl von Beiträgen eingeht.

Anm. der ACM-Redaktion: „Volles Verständnis für die Kollegen“

**PINI**  
**Komplettangebot**

Eine **FUJICA AX-1** incl. Normalobjektiv,  
 eine Fototasche, ein **FUJICA**-Reflexsystem-  
 Buch und ein Film.

**398.-**

bei **PINI** Münchens großes Spezialhaus  
 AM STACHUS · Telefon 594361  
 Filiale St. Bonifatiusstraße 16

Motoröle  
 Getriebeöle  
 Metallbearbeitungsöle  
 Industrieschmierstoffe  
 Schmierfette  
 Sonderschmiermittel mit MoS<sub>2</sub>



Optimol-Ölwerke GmbH  
 München 8  
 Friedenstraße 7  
 Ruf 404044-47

Nach dem Erfolg in der Formel-1-WM

### *BMW-Motor im Zentrum des Interesses*

Mehrere Rennställe bemühen sich um das Triebwerk / Aktivitäten für 1984 noch unklar  
(aus der SZ)

---

Mit Blasmusik, Leberkäs und Bier vom Faß wurde die BMW-Mannschaft nach ihrer langen Reise von Südafrika am Flughafen München-Riem empfangen, wie es sich gehört, wenn gestandene Bayern in der Fremde eine wichtige Weltmeisterschaft gewinnen helfen. Die ehrliche Freude über den Titelgewinn von Nelson Piquet auf dem Brabham-BMW lockte sogar den Vorstandsvorsitzenden der Münchner Nobelmarke, Eberhard von Kuenheim aus der Chefetage, auf der der Motorsport nicht eben die Hauptrolle spielt. Sichtlich beeindruckt von soviel Durchschlagskraft eines Motors aus seinem Hause auf dem anerkannt schwierigen Spezialgebiet der Formel 1 gegen so starke Konkurrenz wie Renault oder Ferrari drückte er den "Männern von der Rennstrecke", Paul Rosche und Dieter Stappert, die Hand zum Zeichen des Dankes.

Wie es jedoch im nächsten Jahr weitergeht mit dem Engagement von BMW im Grand-Prix-Sport, darüber wollte oder konnte sich der Vorstand immer noch nicht äußern. Sicher wird ein Übereinkommen, das mit Brabham für 1984 besteht, eingehalten, sicher wird auch das deutsche ATS-Team weiter mit Motoren und Ersatzteilen beliefert. Schließlich, so meint man, muß die Serie der Mißerfolge dort einmal abreißen.

Ob jedoch ein weiterer Rennstall (und wenn ja, welcher) im nächsten Jahr in den Genuß der Vierzylinder-Triebwerke aus Rosches PS-Hexenküche kommt, darüber herrscht nach wie vor Ungewißheit. Die Teams Tyrrell, Arrows und Toleman, deren Chefs alleamt schon in München vorsprachen, haben sich weiter in Geduld zu fassen. Noch ist eine Kapazitätserweiterung der Motorsport GmbH noch nicht beschlossen. Selbst die Euphorie über den so erfolgreichen Verlauf der Saison konnte die Entscheidung nicht beschleunigen. Dabei sollte sich BMW darüber im klaren sein, daß der Kampf um die Weltmeisterschaft in näherer Zukunft immer härter, der notwendige Aufwand immer größer werden wird.

Der Grand-Prix-Sport hat, nicht zuletzt auf Grund des Einsatzes der großen Werke, an Seriosität gewonnen und damit an weltweitem Interesse. Jetzt drängen andere nach. Porsche wird im nächsten Jahr mit Laudas Hilfe auch das McLaren-Team auf Erfolgskurs bringen können.

Honda, Williams und Rosberg heißt eine andere leistungsorientierte Kombination. Bei Ford reifen Pläne zum Einstieg ins Turbozeitalter. Jetzt wird sogar Mercedes – zusammen mit Cosworth – mit der Formel-1 in Verbindung gebracht. So schön der Lorbeer im Rennsport ist, ausruhen darf man auf ihm nicht.

*Ludwig Rembold*

*Trachten — zeitlos und elegant*

# *Klaudia* **TRACHTENMODEN**

*»Das Fachgeschäft im Münchner Osten«*

Wasserburger Landstraße 217  
8000 München 82  
Telefon 4 30 83 84

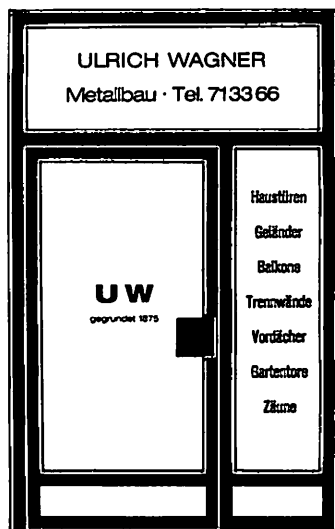

## **DRUCKEREI HABERL**

Seit Jahren der  
**DRUCKSACHEN-LIEFERANT**  
des ACM und seiner Mitglieder.

BELGRADSTRASSE 32  
8000 MÜNCHEN 40  
TELEFON 3 00 93 92  
PRIVAT 3 00 30 72

## *Wenn man Ansprüche stellt —*

sind wir ein Begriff, sagen uns zufriedene Kunden!

- Wir reinigen:**
- Ihre Teppichböden** mit Fleckentfernung und schmutzabweisender Appretur.
  - Ihre Polstermöbel** mit Fleckentfernung in Ihrer eigenen Wohnung.
  - Ihre Vorhänge** mit ab- und aufmachen.

**Wir führen aus:** **Grundreinigung** von Büros, Praxen und Betriebsräumen (Fenster, Böden, Geräten).

*Ausführung nur von langjährig geschultem Fachpersonal. Rufen Sie uns bitte an.*



**WÄSCHEREI  
REINIGUNG**

**J. STERR**

*Ein Fachbetrieb im Dienste des zufriedenen Kunden.*

**Geroltstraße 50 · 8000 München 2 · Telefon 50 87 69 und 50 42 90**



**AUTOHAUS  
Diermeier**

Pasteurstraße 5  
München-Allach  
Tel. 8121083-87



**Ford-Haupthändler  
und  
Rallye-Sporthändler**

**XR**  
**SPORTSCHAU**

## Das wird ein Fest für Autofans:

Jetzt bei uns: der aufregend gestylte  
Ford Sierra XR 4i. Mit Doppelflügel-  
Heckspoiler. Und 110 kW/150 PS.  
Über 200 km/h schnell.

Außerdem: »Das beste 1.6-l-Auto  
der Welt '83« (auto motor und sport  
3/83), der Ford Escort XR 3i.

Und: »Das sportlichste Auto '82«  
(sport-auto 11/82), der Ford  
Fiesta XR 2.



Dazu ein tolles Programm.

Natürlich bei uns.

Außerhalb der gesetzlichen Ladenschlußzeiten kein Verkauf, keine Beratung, keine Testfahrt.



Besuchen Sie unsere Rallye-Sport-Abteilung, wir tunen Ihren Ford  
mit Original-Ford-Teilen, die TÜV-abgenommen sind:

**Motortuning, Sport-Auspuffanlagen, Kotflügelverbreiterungen,  
Fahrwerksverbesserungen, Alu-Felgen,  
Spoiler, Sportsitze, Lenkräder usw.**

Unser RS-Spezialist Herr Mahl freut sich,  
mit Ihnen ein unverbindliches Beratungsgespräch zu führen.



ACM-Echo, Clubzeitschrift des Automobil-Club München von 1903 e.V.  
Geschäftsstelle: Senserstr. 5, 8000 München 70, Telefon: 77 51 01, Konten: Postscheckamt München 311 31-808. Bayer. Vereinsbank, Am Harras 704 1837, Präsident: Uli Wagner, Inninger Str. 5, 8000 München 70, Telefon 71 33 66, Redaktion und Anzeigenverwaltung: Hans Peter Haberl, Druckerei: K. & P. Haberl, Belgradstr. 32, 8000 München 40, Telefon 300 93 92, Clubabend jeden Mittwoch, 20 Uhr, im Clubraum des Wienerwald Restaurant, Eisenheimerstr. 61, 8000 München 21, Nähe TÜV. Für unverlangt eingesandte Manuskripte wird keine Gewähr übernommen. Sämtliche Beiträge geben die Meinung des Verfassers, nicht unbedingt die des ACM wieder.

## A U F R U F :

Ausschreibung Ski-Meisterschaft 1984  
bitte bis Ende November abgeben!

Konditionstraining '84  
bitte Ausschreibung usw. baldmöglichst bringen!

*Vielen Dank, die Redaktion.*

### Das ganze BMW- Angebot aus einer Hand

Jetzt besonders günstig:  
Leasing — Finanzierung



**eta** — das neue Konzept —  
bei uns zu erfahren

### PETER KNOTT

BMW-Vertragshändler  
Lenggrieser Straße 83  
8170 Bad Tölz  
Telefon 0 80 41/60 01

